

ENG 1204 - ANÁLISE DE ESTRUTURAS II - 2º Semestre - 2012

Prova Final - 12/12/2012 - Duração: 2:30 hs - Sem Consulta

1ª Questão (5,0 pontos)

Determine pelo Método das Forças o diagrama de momentos fletores do quadro hiperestático ao lado. Todas as barras têm a mesma inércia à flexão $EI = 10^5 \text{ kNm}^2$. Somente considere deformações por flexão.

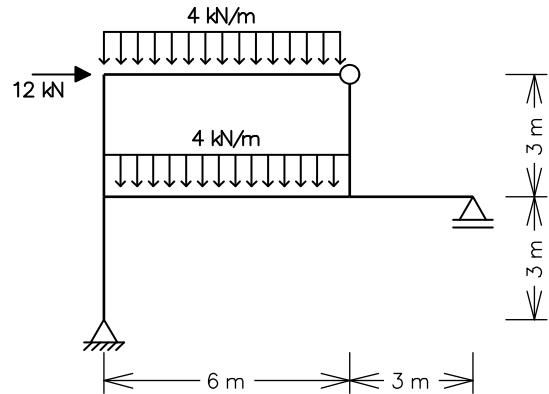

2ª Questão (5,0 pontos)

Empregando-se o Método dos Deslocamentos, obter o diagrama de momentos fletores para o quadro ao lado (barras inextensíveis). Todas as barras têm a mesma inércia à flexão $EI = 3.6 \times 10^5 \text{ kNm}^2$, com exceção da barra horizontal inferior, que é infinitamente rígida.

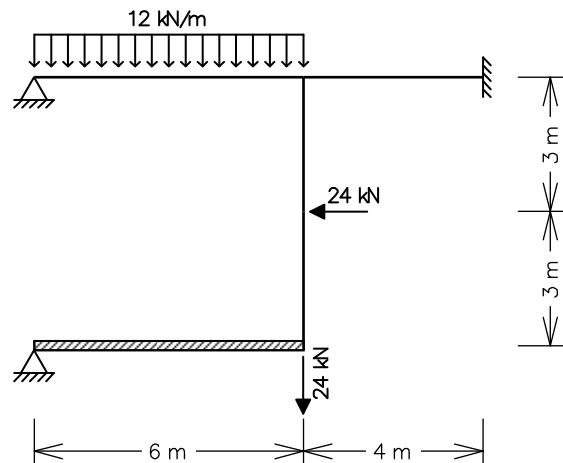

Solução de um sistema de 2 equações a 2 incógnitas:

$$\begin{Bmatrix} e \\ f \end{Bmatrix} + \begin{bmatrix} a & b \\ c & d \end{bmatrix} \begin{Bmatrix} X_1 \\ X_2 \end{Bmatrix} = \begin{Bmatrix} 0 \\ 0 \end{Bmatrix} \Rightarrow \begin{cases} X_1 = \frac{bf - de}{ad - bc} \\ X_2 = \frac{ce - af}{ad - bc} \end{cases}$$

1ª Questão

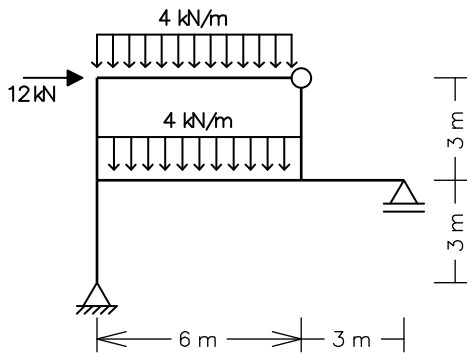

Sistema Principal (SP) e Hiperestáticos ($g = 2$)

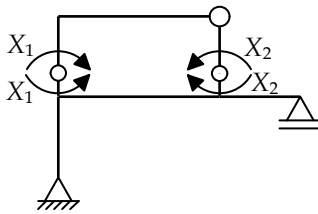

Caso (0) - Solicitação externa isolada no SP

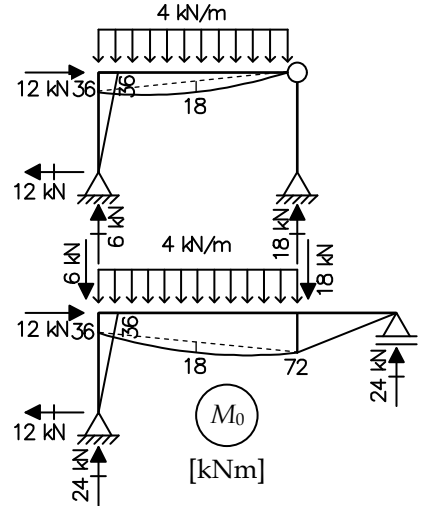

Caso (1) - Hiperestático X_1 isolado no SP

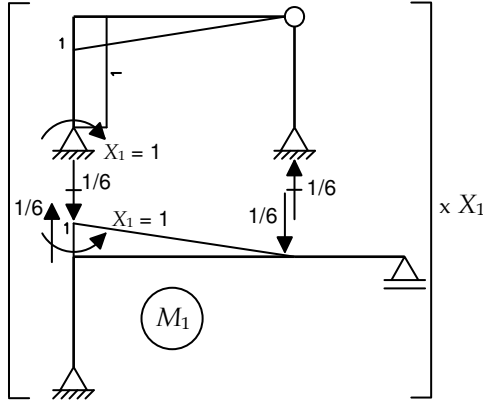

Caso (2) - Hiperestático X_2 isolado no SP

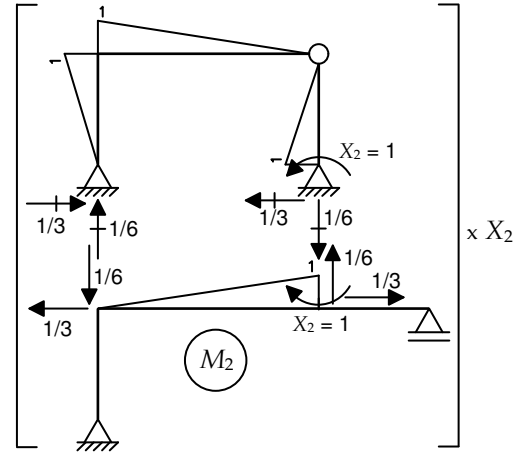

Equações de compatibilidade:

$$\begin{cases} \delta_{10} + \delta_{11}X_1 + \delta_{12}X_2 = 0 \\ \delta_{20} + \delta_{21}X_1 + \delta_{22}X_2 = 0 \end{cases} \Rightarrow \frac{1}{EI} \begin{Bmatrix} -18 \\ -360 \end{Bmatrix} + \frac{1}{EI} \begin{bmatrix} +7 & -5/2 \\ -5/2 & +6 \end{bmatrix} \begin{Bmatrix} X_1 \\ X_2 \end{Bmatrix} = \begin{Bmatrix} 0 \\ 0 \end{Bmatrix} \Rightarrow \begin{cases} X_1 = +28.2 \text{ kNm} \\ X_2 = +71.7 \text{ kNm} \end{cases}$$

$$\delta_{10} = \frac{1}{EI} \left[+\frac{1}{3} \cdot 1 \cdot 36 \cdot 6 + \frac{1}{3} \cdot 1 \cdot 18 \cdot 6 + \frac{1}{2} \cdot 1 \cdot 36 \cdot 3 - \frac{1}{3} \cdot 1 \cdot 36 \cdot 6 - \frac{1}{6} \cdot 1 \cdot 72 \cdot 6 - \frac{1}{3} \cdot 1 \cdot 18 \cdot 6 \right] = -\frac{18}{EI}$$

$$\delta_{20} = \frac{1}{EI} \left[-\frac{1}{3} \cdot 1 \cdot 36 \cdot 6 - \frac{1}{3} \cdot 1 \cdot 18 \cdot 6 - \frac{1}{3} \cdot 1 \cdot 36 \cdot 3 - \frac{1}{6} \cdot 1 \cdot 36 \cdot 6 - \frac{1}{3} \cdot 1 \cdot 72 \cdot 6 - \frac{1}{3} \cdot 1 \cdot 18 \cdot 6 \right] = -\frac{360}{EI}$$

$$\delta_{11} = \frac{1}{EI} \left[2 \cdot \left(\frac{1}{3} \cdot 1 \cdot 1 \cdot 6 \right) + 1 \cdot 1 \cdot 3 \right] = +\frac{7}{EI}$$

$$\delta_{22} = \frac{1}{EI} \left[2 \cdot \left(\frac{1}{3} \cdot 1 \cdot 1 \cdot 6 \right) + 2 \cdot \left(\frac{1}{3} \cdot 1 \cdot 1 \cdot 3 \right) \right] = +\frac{6}{EI}$$

$$\delta_{12} = \delta_{21} = \frac{1}{EI} \left[-\frac{1}{3} \cdot 1 \cdot 1 \cdot 6 - \frac{1}{2} \cdot 1 \cdot 1 \cdot 3 + \frac{1}{6} \cdot 1 \cdot 1 \cdot 6 \right] = -\frac{5}{2EI}$$

Momentos Fletores Finais:
 $M = M_0 + M_1 \cdot X_1 + M_2 \cdot X_2$

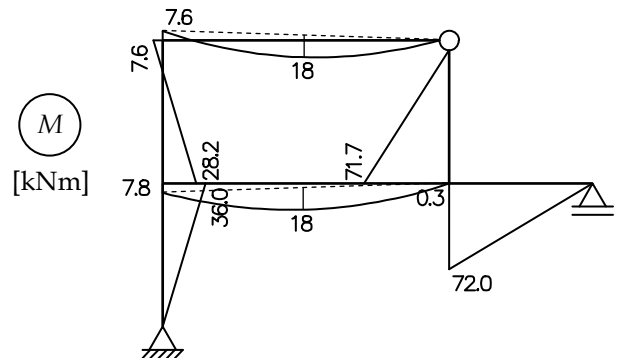

2ª Questão

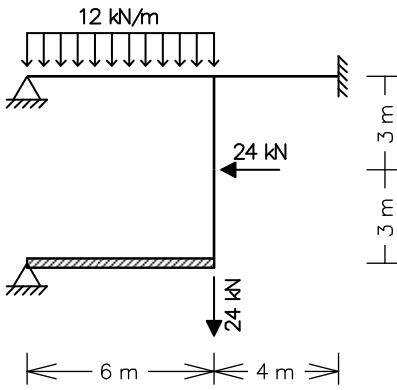

Sistema Hipergeométrico

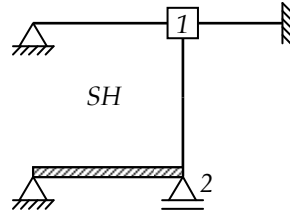

Caso (0) - Solicitação externa isolada no SH

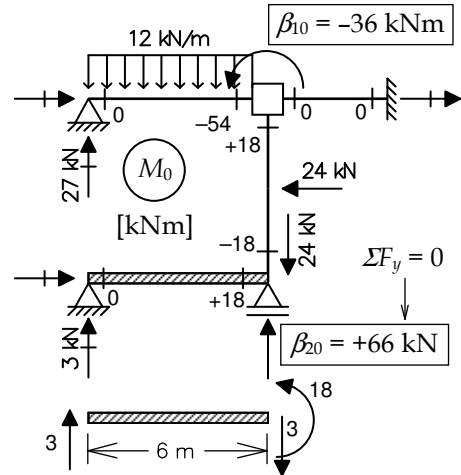

Caso (1) - Deslocabilidade D₁ isolada no SH

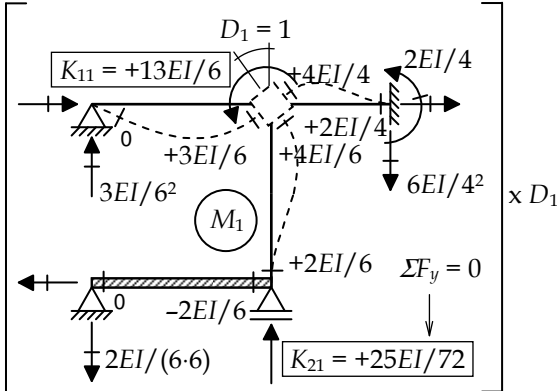

Caso (2) - Deslocabilidade D₂ isolada no SH

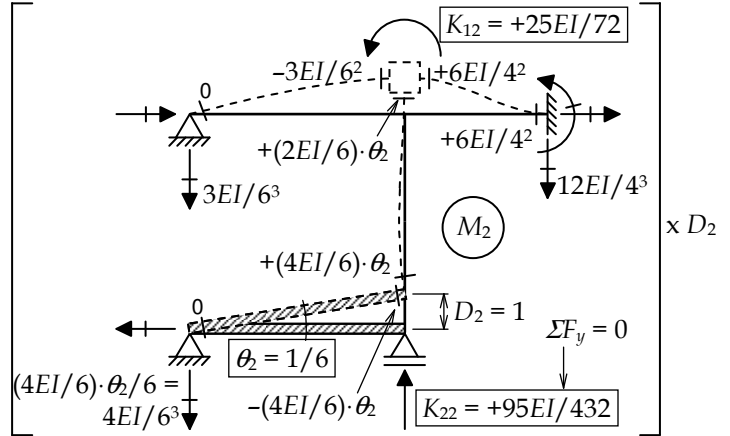

Equações de equilíbrio:

$$\begin{cases} \beta_{10} + K_{11}D_1 + K_{12}D_2 = 0 \\ \beta_{20} + K_{21}D_1 + K_{22}D_2 = 0 \end{cases} \Rightarrow \begin{cases} -36 \\ +66 \end{cases} + EI \cdot \begin{bmatrix} +13/6 & +25/72 \\ +25/72 & +95/432 \end{bmatrix} \cdot \begin{cases} D_1 \\ D_2 \end{cases} = \begin{cases} 0 \\ 0 \end{cases} \Rightarrow \begin{cases} D_1 = +\frac{86.634}{EI} \\ D_2 = -\frac{436.93}{EI} \end{cases}$$

Momentos Fletores Finais:

$$M = M_0 + M_1 \cdot D_1 + M_2 \cdot D_2$$

